

**MINIMAL INVASIV**  
**MAXIMAL WIRKSAM**

**МИНИМАЛНА**  
**ИНВАЗИВНОСТ**  
**МАКСИМАЛНА**  
**ЕФЕКТИВНОСТ**

**B-STING® Fugeninjektionsnadel**

Gezielte Fugennachdichtung

**B-STING® инжекционна игла за фуги**

Добре насочено последващо водоуплътняване  
на фуги



**B STING**   
by **DESOL**



## GEZIELTE FUGENNACHDICHTUNG IN TÜBBINGTUNNELN

Mit der B-STING® Fugeninjektionsnadel werden nachträgliche Abdichtungen in Dichtungsfugen von Tunneln, insbesondere von Tübbingtunneln einfach und sicher durchgeführt.

## ДОБРЕ НАСОЧЕНО ПОСЛЕДВАЩО ХИДРОИЗОЛОРАНЕ НА ФУГИ МЕЖДУ ТУНЕЛНИ СЕГМЕНТИ

Лесно и безопасно спиране на течове през фуги в тунели, особено между тунелни сегменти може да се постигне с инжекционната игла за фуги B-STING®.



Anwendungsvideo

Видео

## VORTEILE

- ▶ Es entsteht kein Materialabtrag beim Eindrehen der Spitze in das Dichtungsprofil; die seitlichen Austrittslöcher bleiben sauber und ein freier Durchfluss des Füllstoffes ist gewährleistet
- ▶ Das feste Material des Dichtungsprofils umspannt die B-STING® Fugeninjektionsnadel, dadurch wird diese gehalten und gleichzeitig abgedichtet

## ПРЕДИМАСТАВА

- ▶ Няма загуба на материал при преминаване през уплътнителя изходните отвори остават чисти и осигуряват преминаване на запълващия
- ▶ материал. Иглата B-STING® остава заобиколена от здрав материал, който я запазва и едновременно запечатва.



## ARBEITSSCHRITTE | ПРОЦЕДУРА



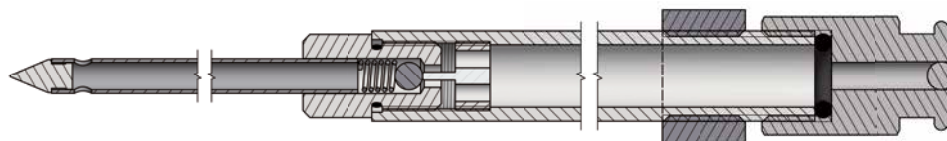

B-STING® Fugeninjektionsnadel, Injektionsrohr mit Gel-Flachkopfnippel | B-STING® игла за инжектиране на фуги, инжекционна тръба с плосък нипел за гел

## ► B-STING® FUGENINJEKTIONSNADEL B-STING® ИНЖЕКЦИОННА ИГЛА ЗА ФУГИ



Edelstahl, seitliche Austrittslöcher, Außengewinde M10x1, Rückschlagventil, O-Ring  
Неръждаема стомана, странични изходящи отвори, външна резба M10x1,  
възвратен клапан, О-пръстен

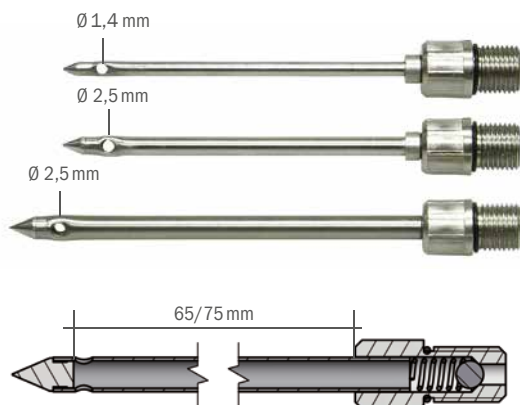

Ø x L [MM]	VARIANTE	ВАРИАНТ	NR.   NO.
3 x 95			20522
4 x 95			20523
5 x 105			20521

## ► INJEKTIONSROHR MIT VENTILÖFFNER ИНЖЕКЦИОННА ТРЪБА С ОТВАРЯЩ КЛАПАНА ЩИФТ

Innengewinde M10x1, Außengewinde G ¼", SW19 | вътрешна резба M10x1, външна  
резба G ¼", AF19

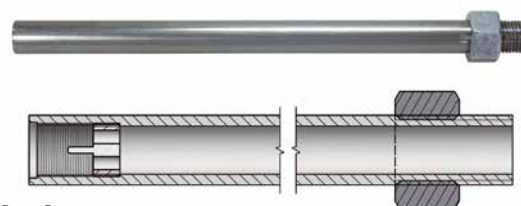

Ø x L [MM]	VARIANTE	ВАРИАНТ	NR.   NO.
13 x 50			20522-0050
13 x 200			20522-0200
13 x 500			20522-0500
13 x 800			20522-0800
13 x 1.000			20522-1000
13 x 1.500			20522-1500

### VORTEIL/HINWEIS

- Der mechanische Ventilöffner ermöglicht die drucklose Injektion und Kontrolle der Verfüllung durch den Materialaustritt an der nächsten B-STING®

### ПРЕДИМСТВО/ИНФОРМАЦИЯ

- Механичният отварящ клапана щифт позволява инжектиране без налягане, както и контрол на пълненето посредством възможността за наблюдаване изтичането на материала от следващия в реда B-STING®

## ► INJEKTIONSROHR | ИНЖЕКЦИОННА ТРЪБА

Innengewinde M10x1, Außengewinde G ¼", SW19 | вътрешна резба  
M10x1, външна резба G ¼" AF19

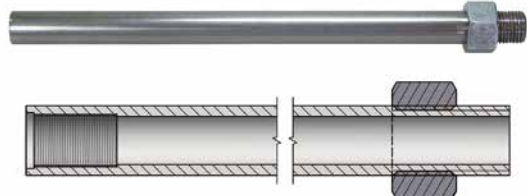

Ø x L [MM]	VARIANTE	ВАРИАНТ	NR.   NO.
13 x 50			20523-0050
13 x 200			20523-0200
13 x 500			20523-0500
13 x 800			20523-0800
13 x 1.000			20523-1000
13 x 1.500			20523-1500

### ZUBEHÖR | АКСЕСОАРИ

Gel-Flachkopfnippel | Нипел за гел, с плоска глава



VARIANTE	ВАРИАНТ	VE   UNIT	NR.   NO.
Innengewinde M10x1, Dichtring, SW17	вътрешна резба M10x1, уплътнителен пръстен, AF17	200	20881
Innengewinde G ¼", Dichtring, SW17	вътрешна резба G ¼", уплътнителен пръстен, AF17	200	20885

### ZUBEHÖR | АКСЕСОАРИ

Steckschlüssel, Aufnahme Akkuschrauber Sechskant SW10 | Вътрешен  
ключ, държаща отвертка шестостен AF10



VARIANTE	ВАРИАНТ	VE   UNIT	NR.   NO.
SW19	AF19	indv	25015



▶ [WWW.B-STING.DE](http://WWW.B-STING.DE)

**DESOI®**

Hersteller von Injektionstechnik  
Manufacturer of Injection Equipment

DESOI GmbH  
Gewerbestraße 16  
36148 Kalbach/Rhön  
GERMANY

Tel.: +49 6655 9636-0  
Fax: +49 6655 9636-6666  
info@desoi.de | [www.desoi.de](http://www.desoi.de)



Qualitätsmanagement  
Umweltmanagement  
ISO 9001  
ISO 14001  
[www.dekra-stempel.de](http://www.dekra-stempel.de)



Официален представител на DESOI за България

**Лийф Група ЕООД**

Централен офис:

1592 София, ул. "Източна тангентна" 84

тел.: 02/ 962 35 16

моб.: 0888 93 02 93

e-mail: [office@leaf-group.com](mailto:office@leaf-group.com)

web: [www.leaf-group.com](http://www.leaf-group.com)